

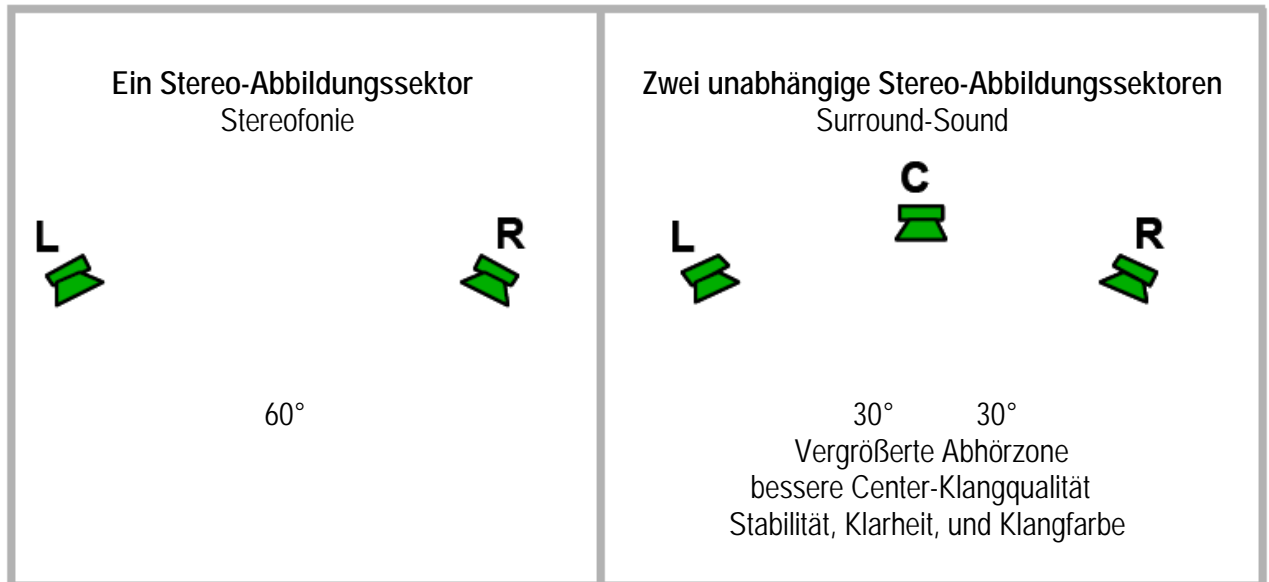

Surround Sound - Zwei Aufnahmetechniken für vorne

UdK Berlin
Sengpiel
06.2005
Surround



Gibt es bei drei Lautsprechern wirklich zweimal Stereo? Doppel-Stereo? Stereo-Links und Stereo-Rechts? Der Center-Lautsprecher teilt die 60° Stereo-Lautsprecherbasis in zwei 30° Unter-Gebiete.

Für die L-C-R Lautsprecher-Anordnung sind prinzipiell zwei Aufnahmetechniken möglich: Eine Stereo-Verteilung der Schallquellen zwischen dem 30° Sub-Sektor L und C und zwischen dem 30° Sub-Sektor C und R, sowie eine Verteilung wie bisher auf dem 60° Stereo-Sektor zwischen L und R mit einem extra "Center-Fill".

Aufnahmetechnik 1: L - C und C R

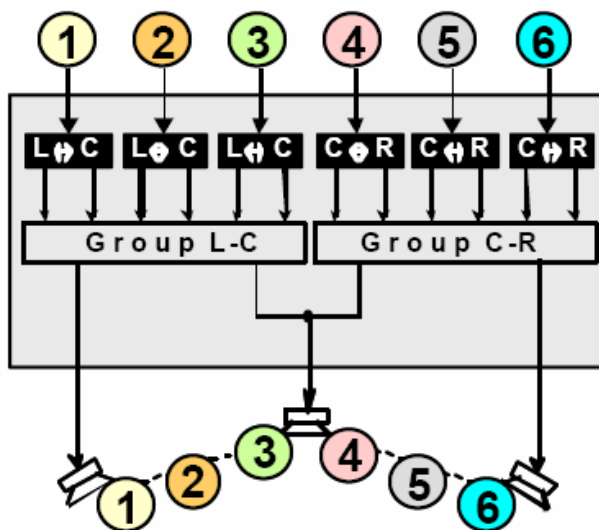

Aufnahmetechnik 2: L - R und C

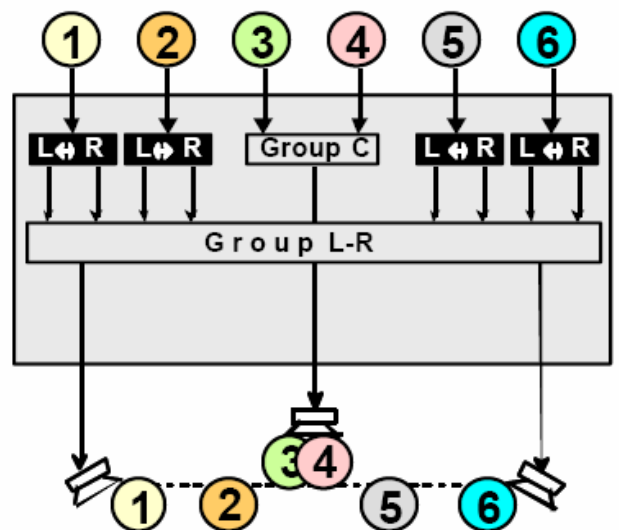

Linkes Bild: Der Centerkanal bietet erhöhte Richtungsstabilität. Rechtes Bild: Der Centerkanal wird für eine stabile Centerposition für z.B. einen Solisten benutzt, zusätzlich zur normalen Stereowiedergabe des Orchesters.

Beide Techniken sind bei Aufnahmen anwendbar. Selbst eine Mischung beider Systeme ist möglich.